



mini vinte2 t

design fernando prado

vinte2 foi criada por fernando prado em comemoração aos 90 anos da semana de arte moderna. as referências ao movimento modernista podem ser percebidas em diferentes elementos que compõem a peça. do contraste entre madeira e alumínio ao sistema de acionamento artesanal, todos os detalhes de vinte2 estabelecem um diálogo entre o passado e o presente. vinte2 está disponível nas versões mesa e pendente em diversas cores

informações técnicas

fonte de luz
LED integrado

IRC
alto índice de reprodução de cor (irc>90 | r9>60)

vida útil
25.000h

potência (W), facho, temperatura de cor (K),
fluxo nominal (lm nominal), fluxo útil (lm útil)

W		K	lm nominal	lm útil
9		2700		

equipamentos
TR (driver integrado ao módulo LED)

controle
on/off

instalação

IP
20

dimensões

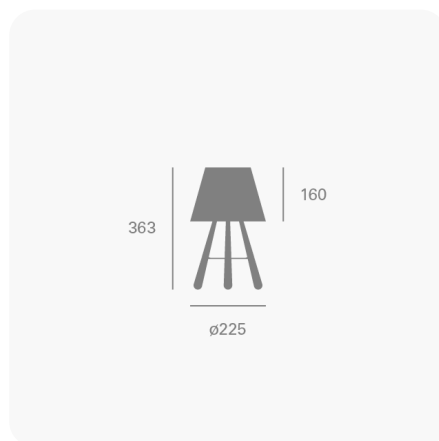

acabamentos e cores

acabamentos cores

madeira	amarelo	preto txt
	azul médio	rosa médio
	azul petróleo	rosa nude
	azul sp	terracota
	bege	titânio
	branco txt	verde índico
	carbono	verde sálvia
	champagne	verde selva
	cinza areia	vermelho

cinza médio grafite txt
corten laranja
goiaba marinho
off white off black
phosporus

vista lateral

dimensões em milímetros

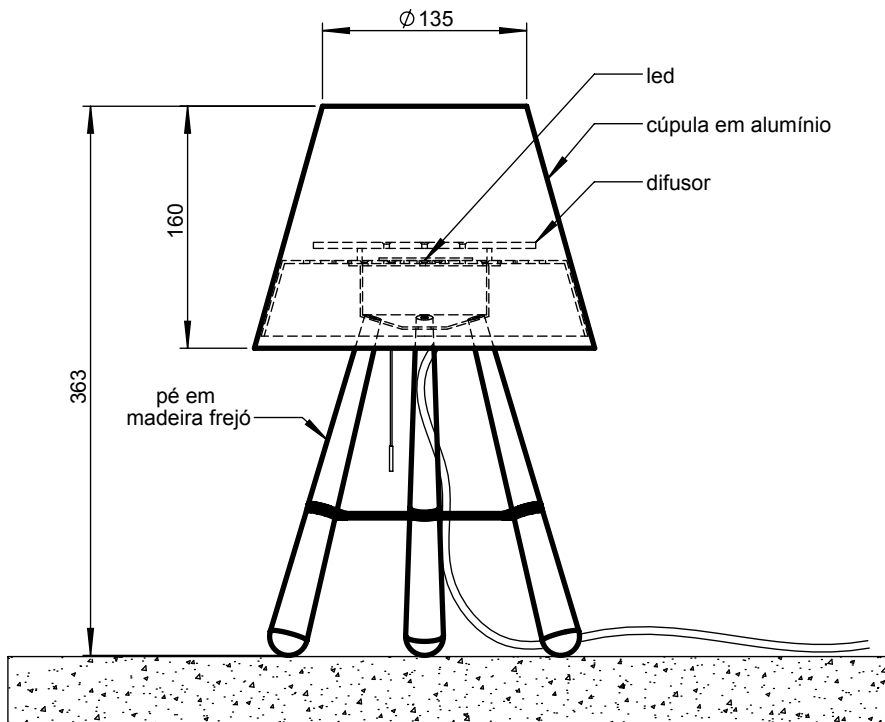

mini vinte2 t

folha
1/1

escala
1:5

data
21/02/2020

desenhista
joao ferreira

aprovação
edmilson

revisões

21/02/2020

vista superior

dimensões em milímetros

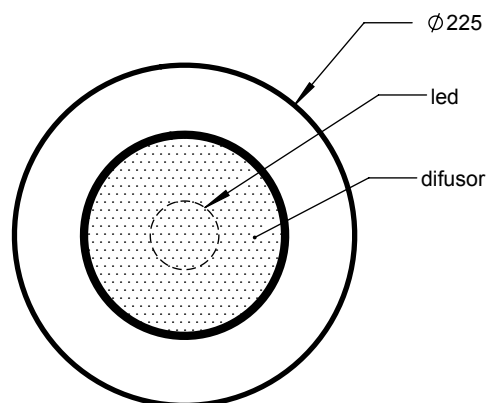

para maiores informações,
consulte a área técnica
produto@lumini.com.br

vinte2

vinte2 t
mini vinte2 t

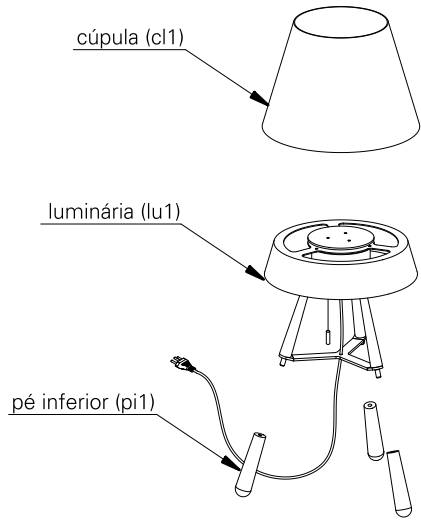

atenção

leia atentamente todas as instruções relacionadas ao seu produto antes de utilizá-lo.

antes de iniciar a instalação, certifique-se que a energia elétrica esteja desligada.

não são permitidas modificações no produto, esse deve atender à finalidade para a qual foi projetado e ser utilizado de acordo com as especificações técnicas.

em caso de dúvidas, entre em contato com o fabricante.

lumini.com.br

especificações técnicas

fonte de luz

módulo led integrado (incluso)

índice de proteção

IP20 - luminária para uso interno

peso

vinte2 t - 2,4 kg
mini vinte2 t - 1,2 kg

cuidados com o produto

o produto deve ser manuseado com cuidado para evitar riscos e deformações.

para limpeza, utilize detergente neutro e um pano de algodão macio. finalize com um pano de algodão seco.

instalação

conteúdo da embalagem

1 luminária

informações importantes

para a instalação, lave as mãos e seque as mãos, use luvas descartáveis.

retire a luminária da embalagem com cuidado e apoie-o em uma superfície limpa e seca.

instalação passo a passo

1. retire a luminária da embalagem e apoie sobre uma superfície plana.

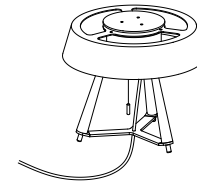

5. a luminária após instalada deverá ficar como ilustrado na imagem. ligue a luminária utilizando o interruptor (ip1).

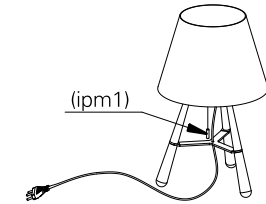

2. retire os pés inferiores (pi1) que estão na embalagem e fixe-os à luminária (lu1) rosqueando-os nas buchas roscadas como ilustrado abaixo.

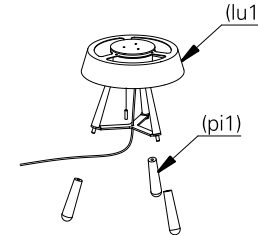

3. alimente a luminária ligando a tomada (to1) na rede elétrica.

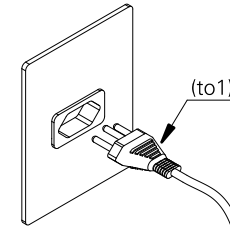

4. encaixe a cúpula (cu1) sobre a luminária (lu1), colocando-a com cuidado.

