



# piccolo portátil 36 t

design fernando prado

simplicidade e versatilidade são características marcantes nas luminárias assinadas por fernando prado. sua experiência como diretor de criação da lumini e seu cotidiano dentro da fábrica permitem o perfeito alinhamento entre design e técnica na produção de suas peças. a linha piccolo surge da vontade de adicionar cor à cúpula da piccolo, originalmente em vidro. com uma diversidade de tons, a linha piccolo está disponível nas versões pendente, piso, mesa e arandela.

## informações técnicas

fonte de luz  
LED integrado

IRC  
alto índice de reprodução de cor (irc>90 | r9>60)

vida útil  
50.000h

potência (W), facho, temperatura de cor (K),  
fluxo nominal (lm nominal), fluxo útil (lm útil)

W	facho	K	lm nominal	lm útil
3,5		dual color		

equipamentos  
bateria recarregável

controle  
dimmer touch

instalação

IP  
20

## dimensões

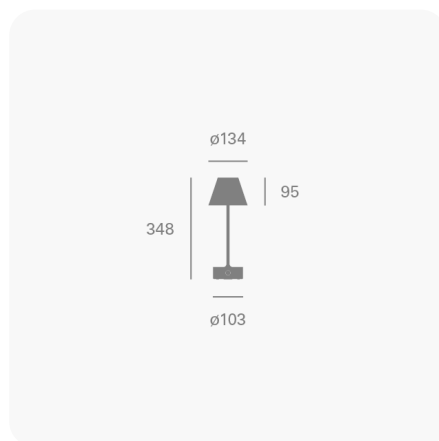

## acabamentos e cores

### cores

carbono	marinho
branco txt	off black
bege	off white
azul sp	phosporus
azul petróleo	preto txt
azul médio	rosa médio
amarelo	rosa nude
champagne	terracota
cinza areia	titânio

cinza médio verde índico

corten verde sálvia

goiaba verde selva

grafite txt vermelho

laranja

---

## vista frontal

dimensões em milímetros

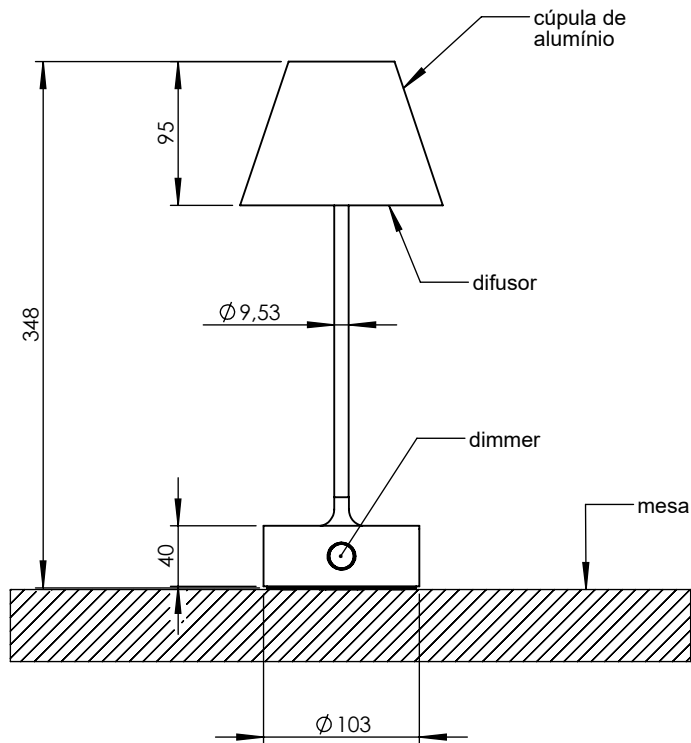

## portátil 36 t

folha  
1/1

escala  
1:5

data  
07/08/2023

desenhista  
emilson

aprovação  
severino

revisões  
07/08/2023

## vista superior

dimensões em milímetros

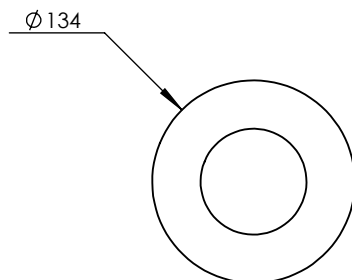

para maiores informações,  
consulte a área técnica  
[produto@lumini.com.br](mailto:produto@lumini.com.br)

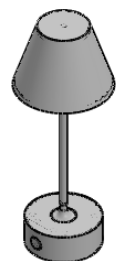

## piccolor

piccolor portátil 36 t  
piccolor portátil 44 t

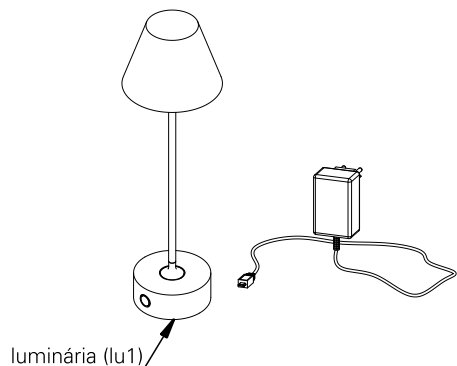

### especificações técnicas

fonte de luz  
módulo led integrado (incluso) com  
alimentação via bateria interna recarregável

índice de proteção  
IP20 - luminária para uso interno

autonomia da bateria  
fluxo luminoso baixo – 8 horas  
fluxo luminoso médio – 6 horas  
fluxo luminoso alto – 4 horas

peso  
piccolor portátil 36 t - 1,2 kg  
piccolor portátil 44 t - 1,3 kg

cuidados com o produto  
o produto deve ser manuseado com cuidado para  
evitar riscos e deformações.

para prolongar a vida útil da bateria, não armazene  
a peça totalmente descarregada e utilize apenas o  
carregador fornecido junto à luminária.

para substituição da bateria, não manuseá-la por  
conta própria. a luminária deverá ser enviada ao  
fabricante para substituição do componente e correto  
descarte da bateria.

para limpeza, utilize detergente neutro e um pano  
de algodão macio. finalize com um pano de algodão  
seco.

### instalação

conteúdo da embalagem

1 luminária  
1 carregador micro usb

informações importantes  
para a instalação, lave as mãos e seque as mãos,  
use luvas descartáveis.

retire a luminária da embalagem com cuidado e  
apoie-o em uma superfície limpa e seca.

## instalação passo a passo

1. conecte o carregador (c1) na entrada micro usb  
da luminária. led indicador:  
luz vermelho = carregando  
luz verde = carga completa

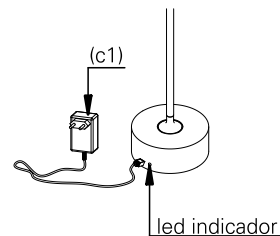

2. após a carga completa da luminária, desconecte o  
carregador (c1).

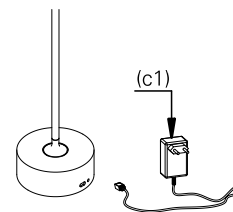

3. no lado frontal da luminária, toque no botão para  
alternar a luminosidade.

1 toque = luz baixa  
2 toques = luz media  
3 toque = luz alta  
4 toque = desliga

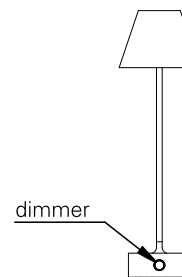

4. a luminária após instalada deverá ficar como  
ilustrado na imagem abaixo.

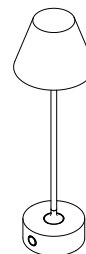

### atenção

leia atentamente todas as instruções relacionadas ao  
seu produto antes de utilizá-lo.

antes de iniciar a instalação, certifique-se que a  
energia elétrica esteja desligada.

não são permitidas modificações no produto, esse  
deve atender à finalidade para a qual foi projetado e  
ser utilizado de acordo com as especificações  
técnicas.

em caso de dúvidas, entre em contato com o  
fabricante.