

super track perfil s

sistema de iluminação modular flexível, com perfil de alumínio, disponível nas versões embutida, pendente, aplicada e para fixação em eletrocalha. possibilita o controle de até 3 circuitos com acendimentos independentes e permite a aplicação de módulos embutidos, pendentes e projetores em montagens lineares. os módulos possuem diferentes intensidades luminosas, temperaturas de cor e variedades de efeitos que possibilitam múltiplas composições.

informações técnicas

equipamentos

controle
on/off

instalação
forro de gesso
marcenaria
laje
eletrocalha

IP
20

dimensões

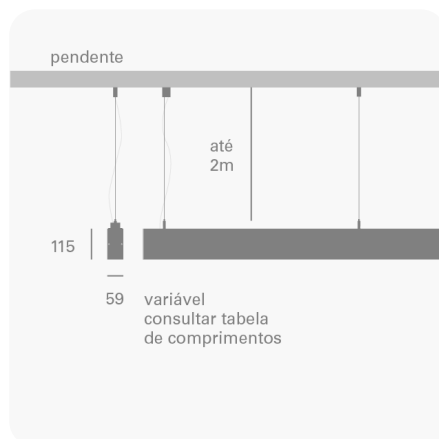

modelo	comprimento (mm)
perfil super track 100 s	1000
perfil super track 150 s	1500
perfil super track 200 s	2000
perfil super track 250 s	2500
perfil super track 300 s	3000

vista lateral

vista lateral

super track versão aplicada

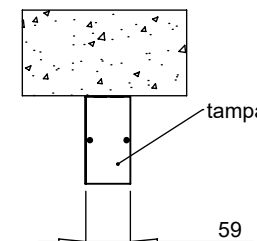
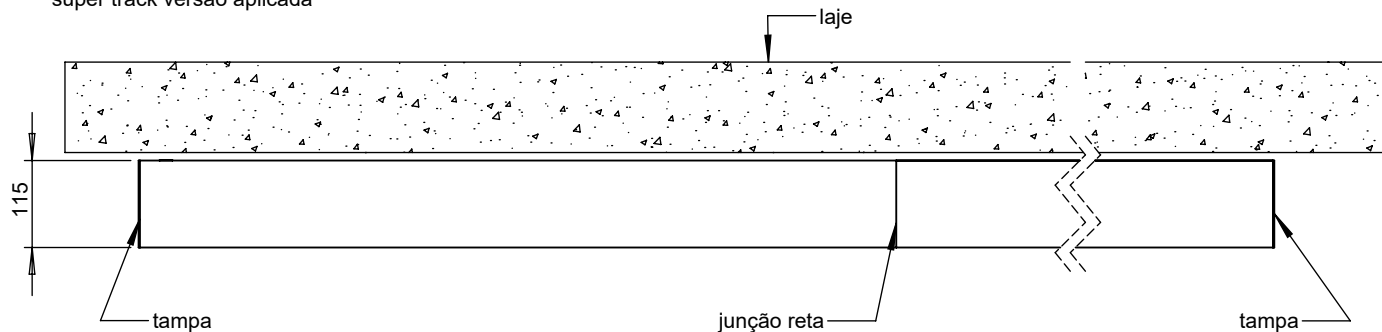

super track versão eletrocalha

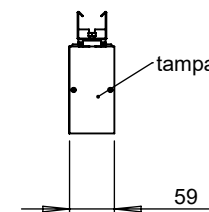
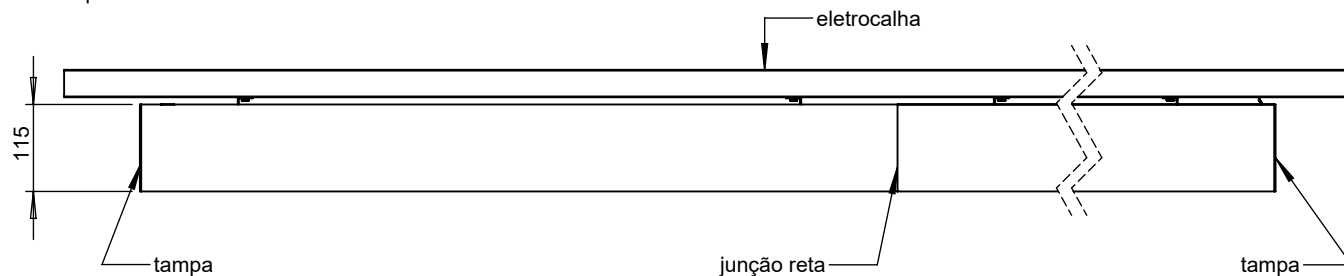

super track versão pendente

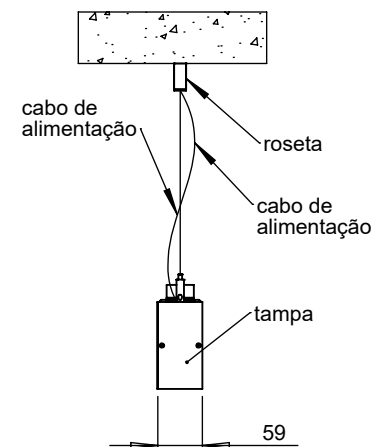
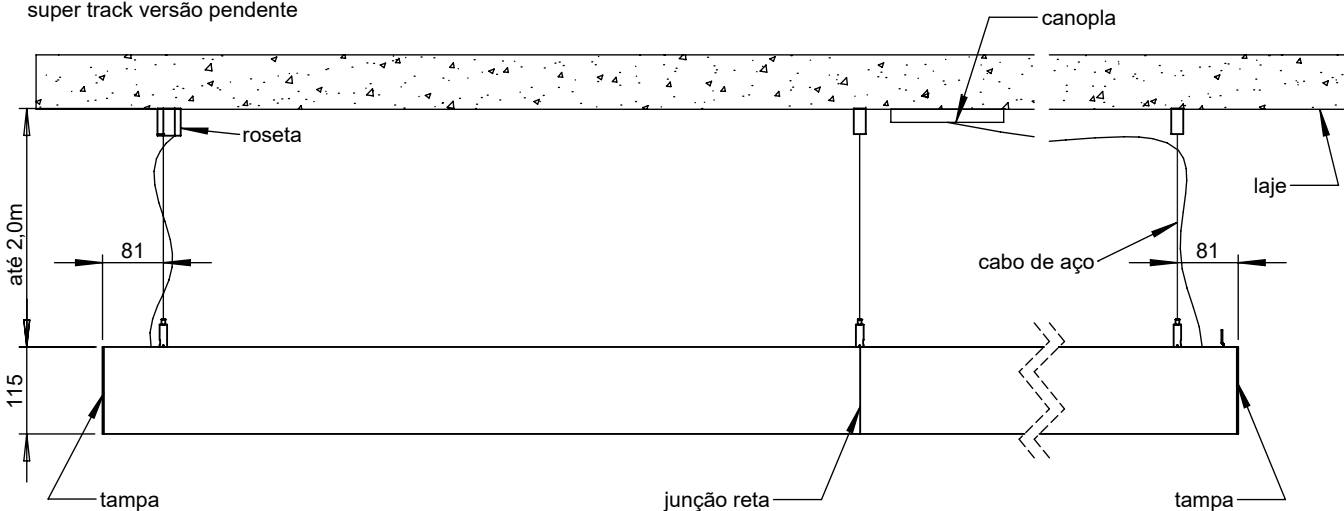

super track perfil c-s

folha 1/1

escala 1:10

data

01/11/2022

desenhista

joao ferreira

aprovação

edmilson

revisões

01/11/2022

para maiores informações,
consulte a área técnica
produto@lumini.com.br

super track

super track perfil c/s fixação pendente

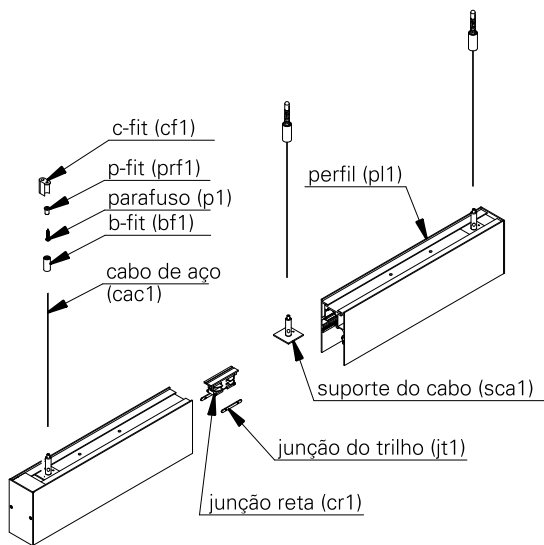

especificações técnicas

fonte de luz

módulo led integrado (incluso)

índice de proteção

IP20 - luminária para uso interno

peso

super track perfil c/s fixação pendente - xx kg

cuidados com o produto

o produto deve ser manuseado com cuidado para evitar riscos e deformações.

para limpeza, utilize detergente neutro e um pano de algodão macio. finalize com um pano de algodão seco.

instalação

conteúdo da embalagem

perfil
suporte de fixação

ferramentas necessárias

chave philips
furadeira

informações importantes

para a instalação, lave as mãos e seque as mãos, use luvas descartáveis.

antes de iniciar a instalação, certifique-se que a energia elétrica esteja desligada.

retire a luminária da embalagem com cuidado e apoie-o em uma superfície limpa e seca.

atenção

leia atentamente todas as instruções relacionadas ao seu produto antes de utilizá-lo.

antes de iniciar a instalação, certifique-se que a energia elétrica esteja desligada.

não são permitidas modificações no produto, esse deve atender à finalidade para a qual foi projetado e ser utilizado de acordo com as especificações técnicas.

em caso de dúvidas, entre em contato com o fabricante.

1. retire a tampa do perfil (pl1) conforme a imagem ilustrada acima e faça a ligação elétrica.

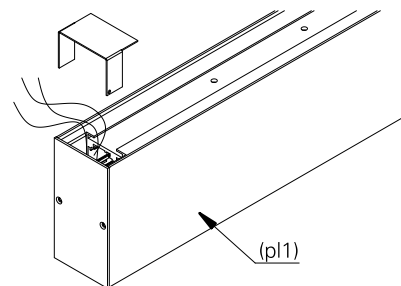

2. utilize o parafuso (p1) para fixar o p-fit (prf1) e o c-fit (cf1) no forro conforme a imagem acima. caso for utilizar a canopla, pule as etapas 2 e 3. instale o processo da etapa 4 nas duas pontas da luminária.

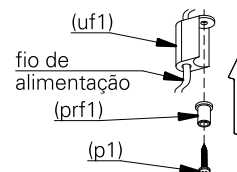

3. rosqueie o b-fit (bf1) no p-fit (prf1).

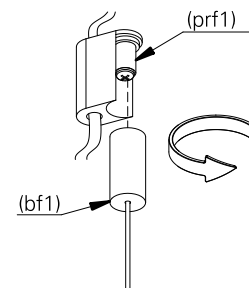

4. no lado oposto da luminária (lu1), utilize o parafuso (p1) para fixar o p-fit (prf1) no forro e em seguida rosqueie o b-fit (bf1).

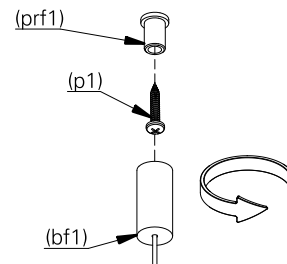

5. encaixe o suporte do cabo no trilho do perfil como e aperte o parafuso (p2) ilustrado acima.

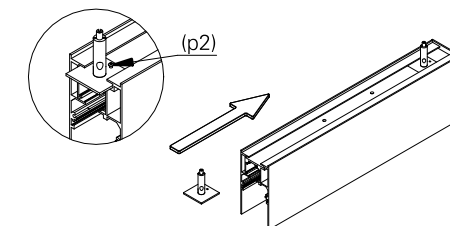

6. em caso de emenda de perfil, encaixe a junção do trilho (jt1) e a junção reta (cr1) no perfil (pl1). empurre a junção do trilho para dentro da ranhura conforme a figura acima.

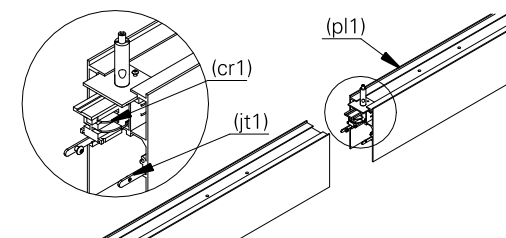

7. passe o cabo de aço (cac1) no suporte do cabo de aço (sca1). ajuste a altura desejada. repita a operação lado oposto da luminária.

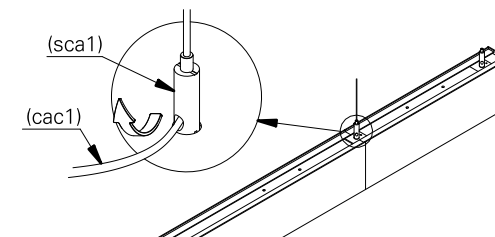

8. ao término da instalação a luminária deverá ficar como a figura acima. ligue a rede elétrica e teste o seu funcionamento.

